

**NE  
WS  
& MORE#2**

*—ALEA—*

**NE  
WS  
& MORE**

*ALEA*

- 4** Blade
- 8** Xylo
- 14** Q18
- 22** F65 phone booth + pods

**#2**



## /cuoio leather

Le linee eleganti di Blade X vengono ora proposte con un rivestimento in cuoio, per esaltarne ancor di più le forme moderne e lineari.

*The elegant lines of Blade X are now offered with a leather covering, to further enhance its modern and linear shapes.*

*Blade X est maintenant proposé avec un revêtement en cuir pour exalter ses lignes élégantes et ses formes modernes.*

*Las elegantes líneas de Blade X ahora se proponen con un revestimiento de cuero para exaltar aún más las formas modernas y lineales.*

BLADE X



#### **gambe + struttura**

- lamiera acciaio 12 mm lavorata a laser e longheroni perimetrali con sezione 60x20 mm, verniciati con polvere epossidica  
- rivestimento in cuoio

#### **piani**

- piano smussato di spessore 30 mm in MDF rivestito in cuoio

#### **legs + structure**

- 12 mm (8/16") thick laser-cut steel sheet and structural metal beams (60x20 mm section - 26/16"x13/16"), epoxy painted  
- leather covering

#### **top**

- 30 mm (1 3/16") thick MDF top with chamfered edge, covered in leather

## **Blade X** dettagli | details | détails | detalles

#### **piétement + structure**

- tôle en acier de 12 mm d'épaisseur coupée au laser et longerons perimetriques de section 60x20 mm, vernis à poudre époxy  
- revêtement en cuir

#### **plateaux**

- plateau en MDF de 30 mm d'épaisseur, biseauté et avec angles arrondis, revêtu en cuir

#### **patas + estructura**

- lámina de acero de 12 mm mecanizado con láser y largueros perimetrales con sección de 60x20 mm, pintados con polvo epoxi  
- revestimiento en cuero

#### **sobres**

- sobres biselados de 30 mm de grosor en MDF revestido en cuero

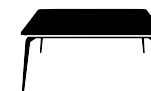



**XYLO**

Xylo è caratterizzato dalla gamba in legno massello con sezione triangolare, che viene innestata in una struttura metallica perimetrale. Xylo viene proposto con la credenza Oasi a quattro ante.

*Xylo features solid wood legs with a triangular section linked to a perimetral metal frame. Xylo is presented with the four-door Oasi credenza.*

*Xylo est caractérisé par un piétement en bois massif à section triangulaire, inséré dans une structure métallique. Xylo est proposé avec le buffet Oasi à quatre portes.*

*Xylo se caracteriza por una pata de madera maciza con una sección triangular, que se inserta en una estructura metálica perimetral. Xylo se propone con la credenza Oasi con cuatro puertas.*



**/legno**  
WOOD



## Xylo dettagli | details | détails | detalles

### gambe + struttura

- gamba in legno massello di frassino a sezione triangolare tinta noce Canaletto  
- longheroni perimetrali sezione 60x20 mm verniciati in epossidico

### piani

- piano con angoli curvi rivestito e bordato in legno impiallacciato tinta noce Canaletto, spessore 18 mm

### piétement + structure

- piétement en frêne massif à section triangulaire teinté noyer Canaletto  
- longerons périmétriques de section 60x20 mm vernis à poudre époxy

### plateaux

- plateau de 18 mm d'épaisseur, avec angles arrondis, plaqué bois noyer Canaletto

### legs + structure

- solid ash wood legs with triangular section in Canaletto walnut stain finish  
- structural beams with 60x20 mm (26/16"x13/16") metal section, epoxy painted

### tops

- 18 mm (11/16") thick top with round corners, covered and edged in wood veneer Canaletto walnut finish

### patas + estructura

- pata en madera maciza de fresno con sección triangular en color nogal Canaletto  
- largueros perimetrales con sección de 60x20 mm, pintados con polvo epoxi

### sobres

- sobre con esquinas redondeadas revestido y canteado en madera color nogal Canaletto, grosor de 18 mm



## Oasi dettagli | details | détails | detalles

### CREDENZA

#### scocca + ante

- scocca e ante impiallacciate tinta noce Canaletto  
- top di finitura, spessore 12 mm, impiallacciato noce Canaletto  
- maniglie in metallo verniciato a polveri epossidiche, integrate nelle ante

#### supporti

- lamiera in acciaio, spessore 8 mm, lavorata a laser e verniciata con polveri epossidiche

### BUFFET

#### structure + portes

- structure et portes en placage bois noyer Canaletto  
- top de finition, épaisseur 12 mm, plaqué bois noyer Canaletto  
- poignées métalliques, vernies à poudre époxy, intégrées dans les portes

#### piétement de support

- en tôle d'acier, épaisseur 8 mm, découpée au laser et vernie à poudre époxy

### CREDENZA

#### chassis+ doors

- chassis and doors in Canaletto walnut veneer finish  
- 12 mm (8/16") thick top in Canaletto walnut veneer finish  
- integrated metal handles, epoxy painted

#### supports

- 8 mm (5/16") laser-cut steel sheet, epoxy painted

### CREDENZA

#### cuerpo + puertas

- cuerpo y puertas en chapa color nogal Canaletto.  
- top de acabado superior, 12 mm de grosor, chapado en nogal Canaletto.  
- tiradores metálicos pintados con polvos epoxi integrados en las puertas

#### soportes

- lámina de acero de 12 mm de grosor mecanizado con láser y pintada con polvo epoxi





Q18 è un sistema modulare di scaffalature in alluminio integrabile con moduli contenitori, vasche portapiante e pannelli scrivibili.

*Q18 es un sistema modular de estanterías en aluminio que se puede integrar con módulos contenedores, jardineras y paneles de escritura.*

*Q18 is a modular shelving system made of aluminium profiles which can integrate storage modules, plant trays and writable panels*

*Q18 est un système modulaire de rayonnage en aluminium qui peut être intégré avec de modules de rangement, vases à plantes et tableaux sur lesquels on peut écrire.*







Q18 viene proposto anche nella versione scrivania, dove due scaffali di altezze diverse, fanno da struttura al piano di lavoro.

*Q18 is also offered in a desk version, where two shelves in different heights function as a structure for the worktop.*

*Q18 est également proposé en version "bureau", où deux étagères de hauteurs différentes font office de structure pour le plan de travail.*



*Q18 también se propone en la versión de escritorio, donde dos estanterías de diferentes alturas actúan como una estructura para el sobre mesa.*

**/modu  
larità  
modu  
larity**

## Q18 elementi | elements | éléments | elementos

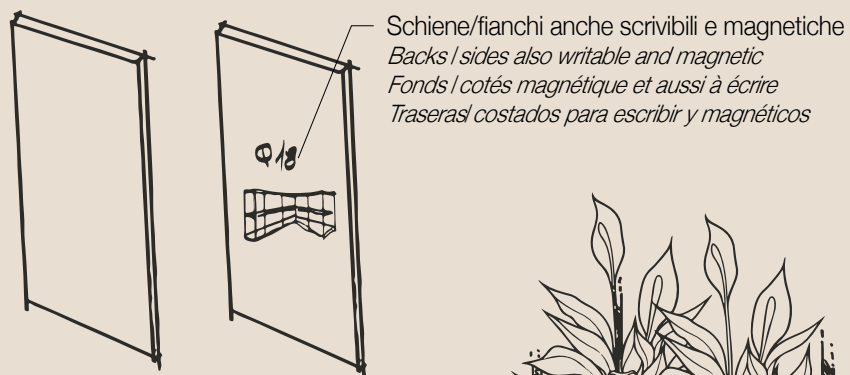

Schiene/fianchi anche scrivibili e magnetiche  
*Backs / sides also writable and magnetic*  
*Fonds / cotés magnétique et aussi à écrire*  
*Traseras / costados para escribir y magnéticos*



Vaschette porta piante  
*Plant trays*  
*Vases à plantes*  
*Jardineras*

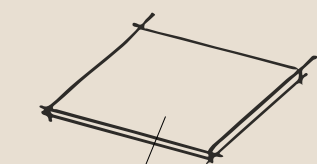

Ripiani  
*Shelves*  
*Tablettes*  
*Estantes*

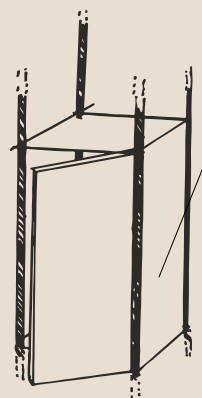
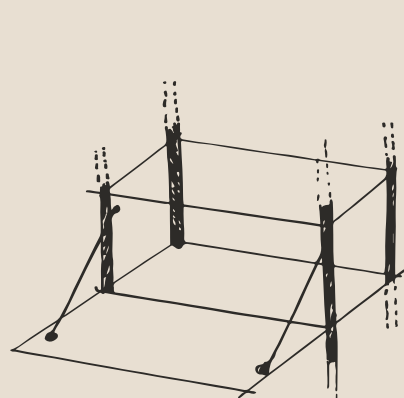

Vani con anta battente o a ribalta  
*Units with hinged or flap door*  
*Rangements avec porte battante ou abattante*  
*Módulos con puerta batiente o plegable*

## Q18 dettagli | details | détails | detalles

### telaio

- struttura in profilo di alluminio con sezione quadrata 18x18 mm in finitura anodizzata o verniciata a polveri epossidiche

### elementi di complemento

- ripiani, schiene, fianchi e ante in melaminico 18 mm  
 - disponibili schiene in melaminico scrivibile e magnetico "effetto lavagna" o rivestite in cuoio

### structure porteuse

- structure en profil d'aluminium à section carrée de 18x18 mm, finition anodisée ou vernie à poudre époxy

### éléments de complément

- tablettes, fonds, côtés et portes en mélamine 18 mm  
 - fonds disponibles en mélamine "effet tableau" à écrire ou revêtu en cuir

### frame

- aluminium structure with 18x18 mm (11/16"x11/16") square section, anodized or epoxy painted

### complementary elements

- shelves, back panels, side panels and 18 mm (11/16") thick melamine doors  
 - back panels available in writable and magnetic "blackboard effect" melamine finish, or covered in leather

### estructura

- estructura en perfil de aluminio con sección cuadrada de 18x18 mm en acabado anodizado o pintado epoxy

### elementos de complemento

- estantes, traseras, costados y puertas en melamina de 18 mm  
 - disponibles traseras en melamina rotulable y magnética "efecto pizarra" o revestidas en cuero

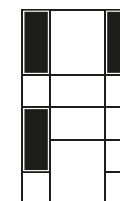



F65 è un sistema freestanding di pareti mobili per la creazione di cellule multifunzione di grande comfort e privacy all'interno di spazi open-space. Vengono proposte in diverse versioni: "phone booth" per una persona, "pod" per due o quattro persone, o sala riunione, la versione più ampia da 8/10 persone.

*F65 est un système autoportant, composé de cloisons mobiles permettant de créer des cellules multifonctionnelles, offrant une grande confidentialité dans les "open space". Elles sont proposées dans différentes versions: "cabine téléphonique" pour une personne, "pod" pour deux ou quatre personnes, ou salle de réunion, la version plus grande pour 8/10 personnes.*

*F65 is a freestanding system of movable walls which creates multifunctional cells of great comfort and privacy within open spaces. It is offered in several versions: "phone booth" for 1 person, "pod" for 2 or 4 people, or meeting room, a larger version for 8/10 people.*

*F65 es un sistema independiente de paredes móviles para la creación de módulos multifuncionales de gran comodidad y privacidad en espacios abiertos. Se ofrecen en diferentes versiones: "cabina telefónica" para una persona, "pod" para dos o cuatro personas, o sala de reuniones, la versión más grande para 8/10 personas.*

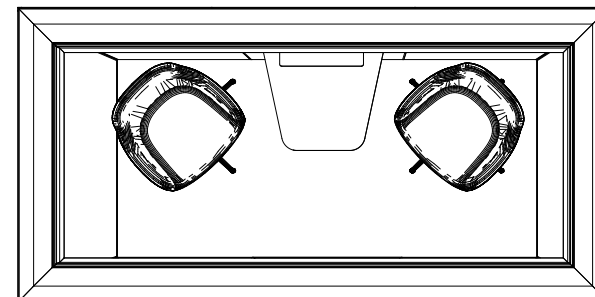



**/profilo**  
profile

**F65** moduli | modules | modules | módulos

1x 

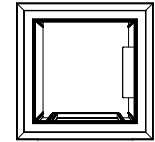
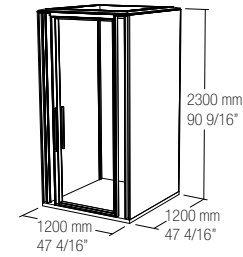

PHONE BOOTH 

2x 

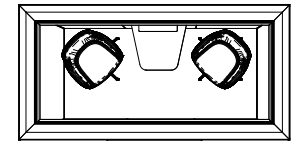
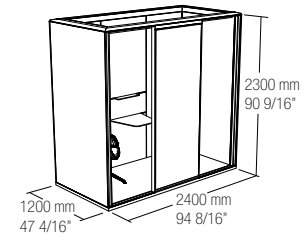

POD    

4x 

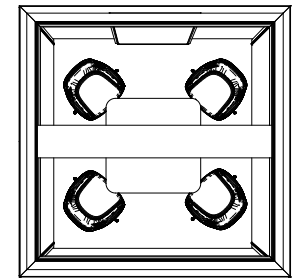
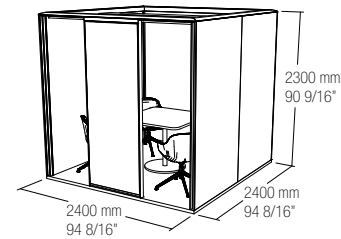

POD   

**F65 phone booth + pod 2 persone** | *F65 phone booth + 2 people pod* | *F65 "cabine téléphonique" + "pod" 2 personnes* | *F65 "cabina telefónica" + "pod" 2 personas*

**1200 x1200 mm - 1200x2400 mm** | 47 4/16"x47 4/16" - 47 4/16"x94 8/16"

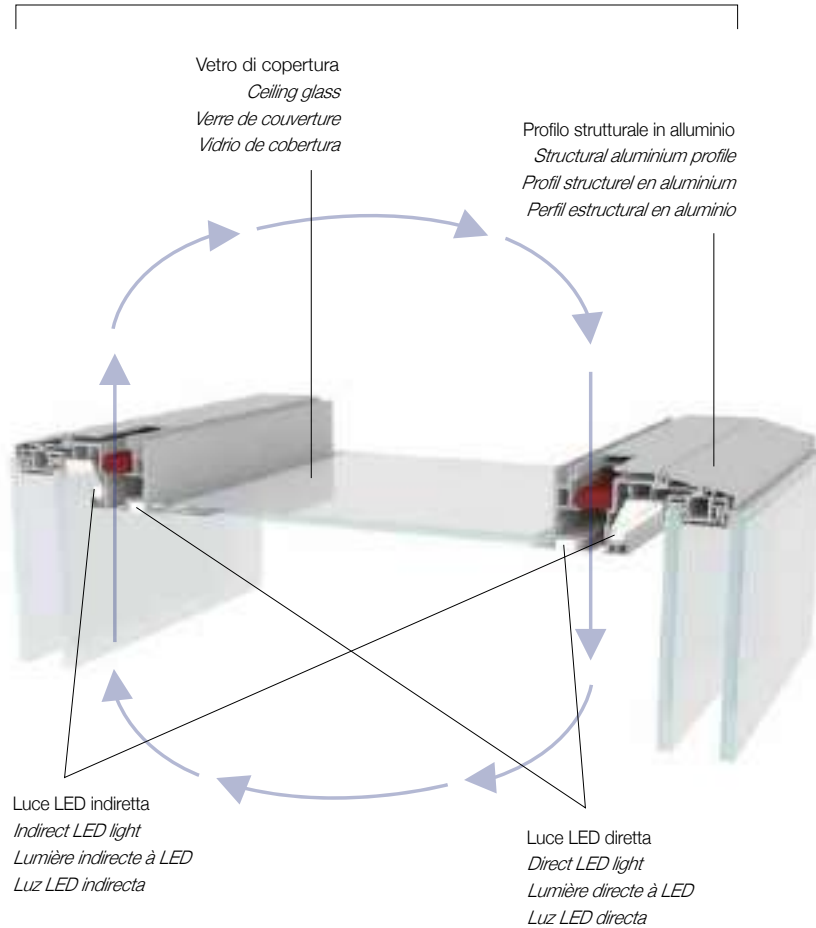

**F65 pod 4 persone** | *F65 4 people pod* | *F65 "pod" 4 personnes* | *F65 "pod" 4 personas*

**2400x2400 mm** | 94 8/16"x94 8/16"

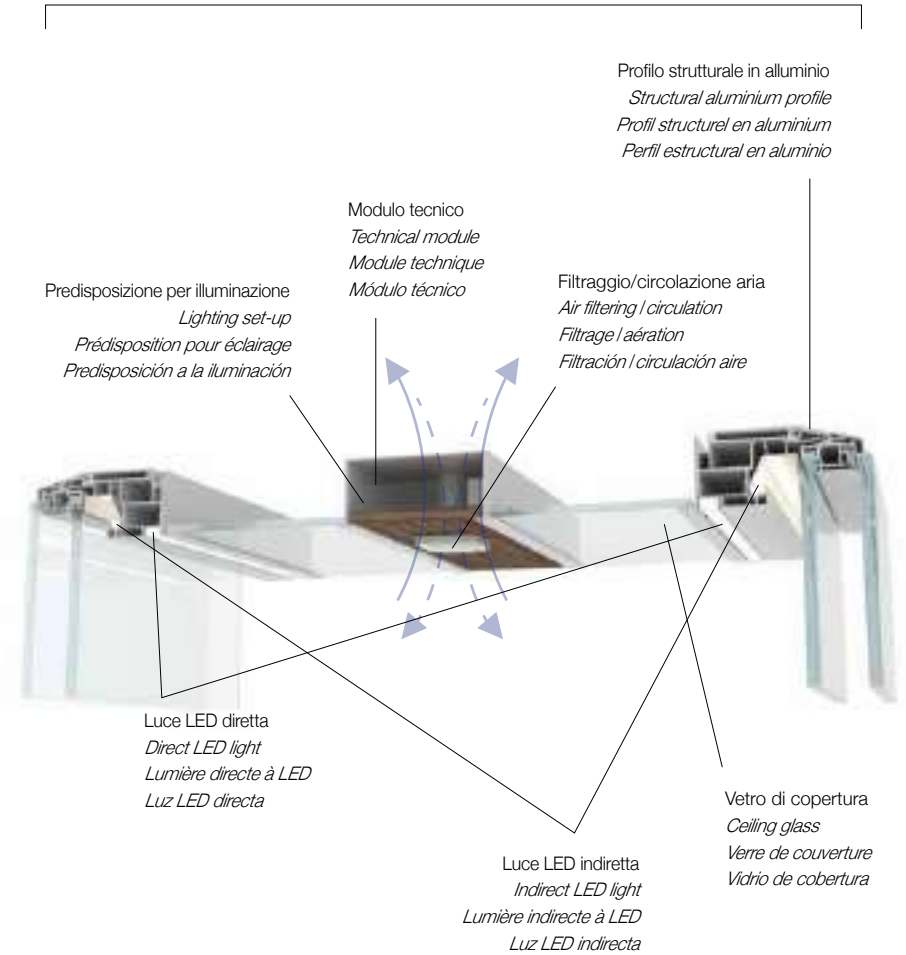

## F65 dettagli | details | détails | detalles

- profilo strutturale minimalista con tecnologia integrata, che ospita al suo interno il sistema di illuminazione LED (con luce sia diretta che indiretta), e quello di ventilazione
- parte interna composta sia da pannelli trasparenti doppio vetro, sia da pannelli acustici fonoassorbenti in tessuto
- moquette a pavimento e modulo tecnico elettrificato per connessioni, ricariche cellulari e pc
- soffitto in vetro acustico trasparente che dona all'ambiente una luce naturale rendendolo più arioso, pur mantenendo le caratteristiche di isolamento acustico a favore della privacy
- porta cieca multimediale con schermo integrato internamente e sistema di room-booking esternamente

- *minimalistic structural profile with integrated technology, which houses a LED lighting system (with both direct and indirect light) as well as ventilation system*
- *internal part composed by both transparent double-glazed panels and acoustic sound-absorbing fabric panels*
- *carpet and electrified technical module for connections, and pc/mobile chargers*
- *ceiling in transparent acoustic glass which lights up the room environment naturally, providing an "airier" feeling, while maintaining the features of acoustic insulation in favour of privacy*
- *multi-media solid door with integrated screen on the inside, and room-booking device on the outside*

- *profil structurel minimaliste en aluminium abritant le système d'éclairage à LED (à lumière directe et indirecte) et le système de ventilation*
- *partie interne composée de panneaux transparents à double vitrage ou de panneaux acoustiques en tissu insonorisant*
- *tapis de sol et module technique électrifié pour connexions, recharges portables et ordinateurs*
- *plafond en verre acoustique transparent qui offre une lumière « naturelle » pour rendre l'espace plus aéré et agréable à vivre, tout en maintenant les caractéristiques d'isolation acoustique en faveur de la vie privée*
- *porte aveugle multimédia avec écran intégré et système de réservation de pièce à l'extérieur*

- *perfil estructural minimalista con tecnología integrada, que alberga el sistema de iluminación LED (con luz directa e indirecta), y el sistema de ventilación*
- *Parte interna compuesta de paneles transparentes de doble cristal y paneles acústicos de tela que absorben el sonido*
- *Moqueta en el suelo y módulo técnico electrificado para conexiones, recargas celulares y de PC*
- *techo en vidrio acústico transparente que le da a la habitación una luz natural que lo hace más aireado, y al mismo tiempo mantiene las características del aislamiento acústico a favor de la privacidad*
- *puerta ciega multimedia con pantalla integrada en la parte interna y sistema de reserva de habitaciones en la parte externa*

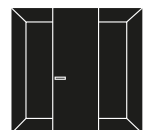

Furniture design: Filippon + Mirto Antonel  
F65 design + engineering: GabrielPolloni Associati  
Art Direction: Mirto Antonel  
Graphic design/layout: Alea Communication + Marketing Department



GLOBAL HEADQUARTERS AND SHOWROOM : Via Col de Rust, 19 - 33070 Sarone (PN) - Italia :  
Tel ++39 0434 777 333 [www.aleaoffice.com](http://www.aleaoffice.com) - email: [info@aleaoffice.com](mailto:info@aleaoffice.com)

NORTH AMERICAN HEADQUARTERS : Midtown 2, 3449 NE 1st Avenue L-32, Miami, FL 33137 -  
USA : Tel ++1 305 470 1200 [www.alea-usa.com](http://www.alea-usa.com) - email: [info@alea-usa.com](mailto:info@alea-usa.com)

NEW YORK SHOWROOM : New York Design Center, 200 Lexington Ave Suite #1509, New York,  
NY 10016 – USA

ALEA UK OFFICE AND SHOWROOM : 50-54 Clerkenwell Road, London EC1M 5PS :  
[www.aleaoffice.co.uk](http://www.aleaoffice.co.uk) - email: [info@aleaoffice.com](mailto:info@aleaoffice.com)





**NE  
WS  
& MORE**

*ALEA*

**NE  
WS  
& MORE**

*ALEA*

- 4** Xylo
- 10** Oasi
- 18** Lato
- 28** Quattro
- 32** F65



Xylo è caratterizzato dalla gamba in legno massello con sezione triangolare, che viene innestata in una struttura metallica perimetrale.

*Xylo se caractérise par son pied en bois massif à section triangulaire, qui est inséré dans la structure périmétrique métallique.*

*Xylo features solid wood legs with a triangular section, easily linked to a perimetral metal structure.*

*Xylo se caracteriza por su pata de madera maciza con una sección triangular, que se inserta en la estructura perimétrica metálica.*





Facilità di montaggio e linee essenziali rendono Xylo un prodotto estremamente versatile.

*Simple assembly and essential lines make Xylo an extremely versatile product.*

*L'assemblage facile et les lignes essentielles font de Xylo un produit extrêmement polyvalent.*

*El fácil montaje y las líneas esenciales hacen de Xylo un producto muy versátil.*



#### **gambe + struttura**

- gambe in legno massello con sezione triangolare
- struttura in metallo verniciata in finitura epossidica

#### **piani**

- piani spessore 18 mm con angoli dritti o stondati, disponibili in melaminico o essenza legno

#### **screen**

- bench e scrivanie possono essere attrezzati con screen fissi o mobili in diversi materiali (OSB, melaminico, tessuto)

## **Xylo** dettagli | details | détails | detalles

#### **legs + structure**

- solid wood legs with triangular section
- metal frame painted with epoxy finish

#### **tops**

- 18 mm (11/16") thick tops with straight or rounded corners, available in Italian melamine or wood veneer

#### **screen**

- benches and desks can be equipped with fixed or mobile screens available in OSB, Italian melamine, fabric

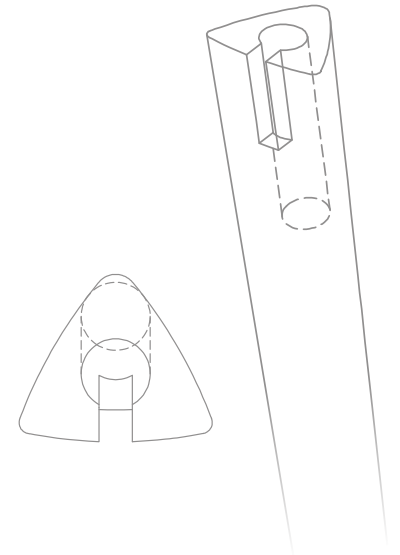

#### **pieds + structure**

- pieds en bois massif avec section triangulaire
- cadre métallique peint en finition époxy

#### **plateaux**

- plateaux de 18 mm d'épaisseur avec angles droits ou arrondis, disponibles en mélamine ou en bois

#### **écran**

- bench et bureaux peuvent être équipés d'écrans fixes ou mobiles en différents matériaux (OSB, mélamine, tissu)

#### **patas + estructura**

- patas de madera maciza con sección triangular
- marco de metal pintado en acabado epoxi

#### **sobres**

- sobres de 18 mm de grosor con cantos rectos o redondeados, disponibles en melamina o madera

#### **paneles**

- bench y escritorios pueden equiparse con paneles fijos o móviles en varios materiales (OSB, melamina, tejido)



*Oasi peculiarity consists in a pair of 8 mm (5/16") thick metal blades painted in epoxy finish which support the desk top. This latter is characterized by the combination of two materials and an epoxy painted aluminium frame.*

La peculiarità di Oasi consiste nella coppia di lame in metallo spessore 8 mm verniciato in finitura epossidica che sostengono il piano scrivania. Quest'ultimo è caratterizzato dall'abbinamento di due materiali e da un profilo perimetrale in alluminio verniciato epossidico.



*La particularité de Oasi consiste en la paire de lames métalliques de 8 mm d'épaisseur peintes en finition époxy qui soutiennent le bureau. Ce dernier se caractérise par la combinaison de deux matériaux et un cadre périmétrique en aluminium peint époxy.*

*La peculiaridad de Oasi consiste en el par de hojas de metal de 8 mm de espesor pintadas en acabado epoxi que sostienen la parte superior del escritorio. Este último se caracteriza por la combinación de dos materiales y un marco perimetral en aluminio pintado epoxi.*

OASI







La scrivania presenta un doppio pannello frontale da utilizzare per il transito del cablaggio. Disponibile sia la versione con scrivania freestanding che quella con contenitore strutturale laterale.

*The desk has a double front panel for cable management. The desk is available freestanding or leaning on a lateral structural unit.*

*Le bureau dispose d'un double panneau frontal pleine hauteur à utiliser pour la gestion du câblage. Disponible avec un bureau latéral autoportant ou un conteneur latéral.*

*El escritorio cuenta con un panel frontal doble que se utiliza para alojar el cableado. Disponible tanto con escritorio independiente como con un contenedor estructural lateral.*



# Oasi dettagli | details | détails | detalles

## **legs**

- structural metal blades painted in epoxy finish
- vertical panels in wood veneer

## **tops**

- combination of two different materials (wood, leather, porcelain tiles, glass)
- 40 mm (1 9/16") overall thickness with painted aluminium edge

## **credenzas**

- wood veneer units
- sides, base and top profile in epoxy painted metal
- 3 compartments 700 mm (27 9/16") wide, of which the two side ones with doors and the central one with a glass shelf

## **pieds**

- lames métalliques structurelles peintes en finition époxy
- panneaux verticaux en bois

## **plateaux**

- combinaison de deux matériaux différents (bois, cuir, grès céramique, verre)
- épaisseur totale de 40 mm avec bord en aluminium peint

## **credenças**

- unités en bois
- côtés, base et profil supérieur en métal peint époxy
- 3 pièces de 700 mm de largeur, dont les deux côtés avec portes et la partie centrale avec étagère en verre

## **patas**

- hojas de metal estructurales pintadas en acabado epoxi
- paneles verticales en madera

## **sobres**

- combinación de dos materiales diferentes (madera, cuero, grés porcelánico, vidrio)
- espesor total de 40 mm con borde en aluminio pintado

## **credencias**

- contenedor de madera
- costados, base y perfil del top superior en metal pintado epoxi
- 3 módulos de 700 mm de ancho, de los cuales los dos laterales con puertas y el central con estantería de vidrio

## **gambe**

- lame strutturali in metallo verniciata in finitura epossidica
- pannelli verticali in essenza di legno

## **piani**

- combinazione di due diversi materiali (essenza di legno, pelle, gres, vetro)
- piani spessore complessivo 40 mm con bordo perimetrale in alluminio verniciato

## **credenze**

- contenitore in legno
- fianchi, zoccolo e profilo del top in metallo verniciato epossidico
- 3 vani di larghezza 700 mm, di cui i due laterali con ante e quello centrale a giorno con mensola in vetro



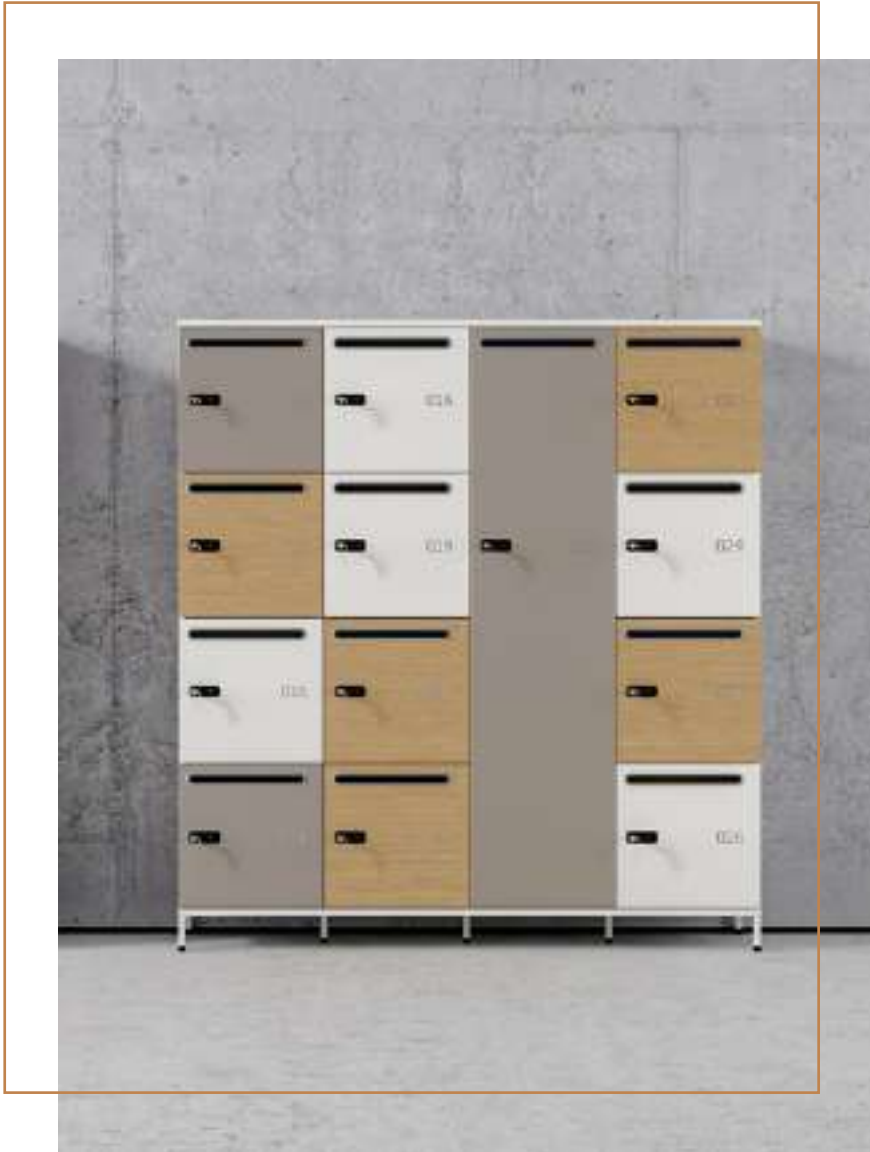

Lato è sistema di contenitori modulari per custodire gli oggetti personali. Grazie all'ampio range di colori disponibili, si può abbinare a qualsiasi collezione.

*Lato est un système de conteneur modulaire pour stocker des objets personnels. Grâce à la large gamme de couleurs disponibles, il peut être combiné avec n'importe quelle collection.*

*Lato is a modular storage system for personal belonging. Thanks to the wide range of colours available, it can be combined with any Alea collection.*

*Lato es un sistema modular de contenedores para almacenar artículos personales. Gracias a la amplia gama de colores disponibles, se puede combinar con cualquier colección.*







Creare la propria versione di Lato è facile, grazie agli accessori disponibili: foro passacarte, numerazione e vane tipologie di serratura (manuale ed elettronica).

*Creating your own version of Lato is easy, thanks to the available accessories: paper hole, numbering and various types of lock (manual and electronic).*

*La création de votre propre version de Lato est facile, grâce aux accessoires disponibles: trou pour papier, numérotation et différents types de serrure (manuelle et électronique).*

*Crear su propia versión de Lato es fácil, gracias a los accesorios disponibles: orificio para papel, numeración y varios tipos de cerradura (manual y electrónica).*



## Lato dettagli | details | détails | detalles

### ante

- in melaminico o metallo
- 2 larghezze 400 o 500 mm
- 4 altezze disponibili 400-800-1200-1600 mm

### struttura

- in melaminico
- larghezza massima per singola composizione: 5 colonne
- altezza massima per composizione 1600 mm

### accessori

- serratura standard con chiave oppure opzionale con combinazione meccanica o elettronica, badge elettronico o lettura dell'impronta digitale
- numerazione sulle delle ante
- foro passacarte

### doors

- in Italian melamine or metal
- 2 widths 400 or 500 mm (15 12/16" or 19 11/16")
- 4 heights available 400-800-1200-1600 mm (15 12/16"- 31 8/16"- 47 4/16"- 63")

### structure

- in Italian melamine
- maximum width per single composition: 5 columns
- maximum height for composition 1600 mm (63")

### accessories

- standard lock with key or optional with mechanical or electronic combination, electronic badge or fingerprint reading
- numbering on doors
- paper hole

### portes

- en mélamine ou en métal
- 2 largeurs 400 ou 500 mm
- 4 hauteurs disponibles 400-800-1200-1600 mm

### structure

- en mélamine
- largeur maximale par composition: 5 colonnes
- hauteur maximale pour composition 1600 mm

### accessoires

- serrure standard avec clé ou en option avec combinaison mécanique, lecture électronique ou lecture d'empreintes digitales
- la numérotation sur les portes
- trou boîte à lettres

### puertas

- en melamina o metal
- 2 anchos 400 o 500 mm
- 4 alturas disponibles 400-800-1200-1600 mm

### estructura

- en melamina
- ancho máximo por composición individual: 5 columnas
- altura máxima para composición 1600 mm

### accesorios

- cerradura estándar con llave u opcional con combinación mecánica o electrónica, lectura electrónica o lectura de huellas dactilares
- numeración en las puertas
- orificio para papel





Quattro è la parete attrezzata modulare che Alea propone per dividere gli ambienti di lavoro con contenitori a tutta altezza. Il contenitore presenta uno zoccolo di finitura superiore e inferiore a incorniciare la combinazione geometrica di ante e schiene colorate.

*Quattro est la paroi équipé modulaire que Alea propose pour diviser les environnements de travail avec des espaces derangements pleine hauteur. La paroi a un socle de finition supérieur et inférieur pour encadrer la combinaison géométrique des portes et des dos colorés.*

*Quattro is a modular storage wall. It creates vertical freestanding partitions among working environments with full-height storage units. The storage has an upper and lower finishing plinth to frame the geometric combination of coloured doors and backs.*

*Quattro es la pared modular equipada que Alea propone para dividir las areas de trabajo con contenedores de altura completa. El contenedor tiene un zócalo de acabado superior e inferior para enmarcar la combinación geométrica de puertas y traseras pintada.*



**ante**

- in melaminico larghezza 500 mm
- componibili, quadrate o rettangolari
- apertura push and pull o con maniglia

**struttura**

- in melaminico

**doors**

- in Italian melamine width 500 mm (19 11/16")
- modulare, quadrata o rettangolare
- push and pull opening or with pulls

**structure**

- in Italian melamine

**portes**

- en mélamine largeur 500 mm
- modulaire, carré ou rectangulaire
- ouverture "push and pull" ou avec des poignée

**structure**

- en mélamine

**puertas**

- en melamina ancho 500 mm
- modulares, cuadradas o rectangulares
- abertura "push and pull" o con tiradores

**estructura**

- en melamina

**Quattro** dettagli | details | détails |  
detalles

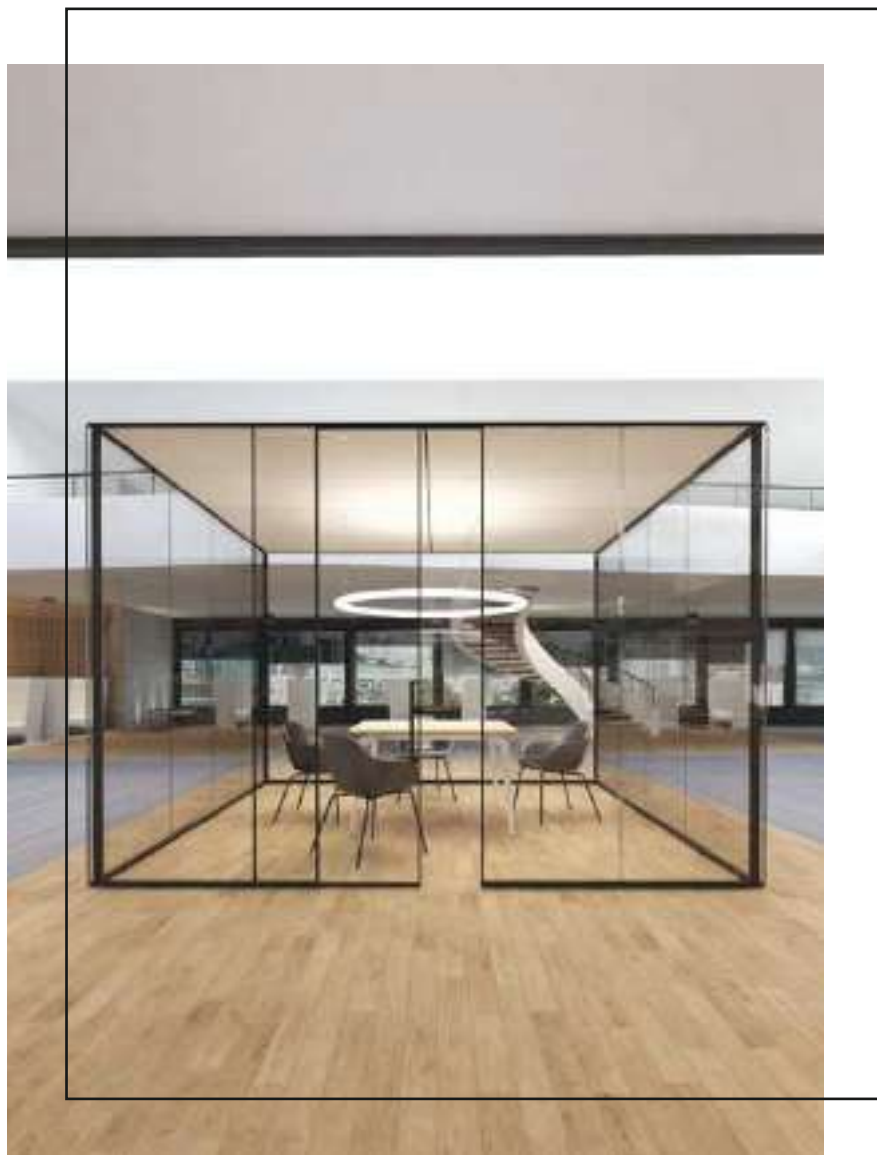

F65 è un sistema integrato di pareti mobili “made by Alea”, pensato per creare micro ambienti totalmente indipendenti. F65 è completamente customizzabile grazie all’utilizzo di soffitti con pannelli acustici, illuminazione, moduli di servizio e impianto di climatizzazione. Vengono così create delle cellule multifunzione di grande comfort, realizzabili sia nella versione “phone booth” per una persona che per sale riunioni da 8/10 persone.

*F65 is an integrated demountable wall system “made by Alea”, designed to create totally independent micro environments. F65 is completely customisable thanks to the ample section among acoustic panel ceilings, lighting, service modules and air conditioning system. In this way, we create multifunctional comfort cells with different applications: from “phone booth” areas to meeting rooms (8/10 people).*

*F65 est un système intégré de cloisons mobiles “made by Alea”, conçu pour créer des micro-environnements totalement indépendants.*

*F65 est entièrement personnalisable grâce à l’utilisation de plafonds avec panneaux acoustiques, éclairage, modules de service et climatisation. De cette manière, des cellules de confort multifonctionnelles sont créées, qui peuvent être réalisées dans la version “cabine téléphonique” pour une personne et salles de réunion pour 8/10 personnes.*

*F65 es un sistema integrado de paredes móviles “made by Alea”, diseñado para crear microambientes totalmente independientes. F65 es completamente personalizable gracias al uso de techos con paneles acústicos, iluminación, módulos de servicio y sistema de aire acondicionado. De esta forma, se crean celdas de confort multifuncionales, que se pueden realizar tanto en la versión “cabina telefónica” para una persona como salas de juntas para 8/10 personas.*



## F65 dettagli | details | détails | detalles

- sistema autoportante, con struttura minimale completamente in alluminio
- sistema di pareti mobili con doppio vetro, testato a 43dB (versione acustica)
- porte scorrevoli o battenti
- pannelli per servizi multimedia (tv/monitor)
- pannelli acustici realizzati con esclusiva struttura in alluminio, materassino fonoassorbente multistrato e rivestito con tessuti tecnici a scelta
- tendaggi metallici di finitura tra vetro e vetro per una maggiore privacy
- illuminazione LED con luce sia diretta che indiretta regolabile con radiocomando
- impianto di climatizzazione autonomo per gestire temperatura, umidità, ricircolo d'aria e pulizia dell'aria

- *self-supporting system, with minimal aluminium structure*
- *double glazed partition wall system, tested at 43dB (acoustic version)*
- *sliding or hinged doors*
- *panels for multimedia services (tv/monitor)*
- *acoustic panels made with an exclusive aluminium structure, a multilayer sound-absorbing mat and covered with technical fabrics of your choice*
- *metal finishing curtains between glass and glass for greater privacy*
- *LED lighting with both direct and indirect light with radio control*
- *independent air conditioning system to manage temperature, humidity, air recirculation and air cleaning*

- *système autoportant, avec une structure en aluminium minimale*
- *système de cloison à double vitrage, testé à 43 dB (version acoustique)*
- *portes coulissantes ou battantes*
- *panneaux pour services multimédias (tv/moniteur)*
- *des panneaux acoustiques fabriqués avec une structure exclusive en aluminium, un tapis absorbant multicouche et recouvert de tissus techniques de votre choix*
- *rideaux métalliques placés entre les cloisons en verre pour une plus grande intimité*
- *éclairage LED à lumière directe et indirecte avec télécommande*
- *système de climatisation indépendant pour gérer la température, l'humidité, la circulation et le nettoyage de l'air*

- *sistema autoportante, con una struttura minima de aluminio*
- *sistema de pared con vidrio doble, probado a 43dB (versión acústica)*
- *puertas deslizantes o abatibles*
- *paneles para servicios multimedia (tv/monitor)*
- *paneles acústicos fabricados con una exclusiva estructura de aluminio, una alfombra multicapa que absorbe el sonido y tapizada con tejidos técnicos de su elección*
- *cortinas metálicas entre vidrio y vidrio para una mayor privacidad*
- *iluminación LED con luz directa e indirecta con control de radio*
- *sistema de aire acondicionado independiente para gestionar la temperatura, la humedad, la recirculación del aire y la limpieza del aire*

F65 sezione verticale / F65 vertical section / F65 section verticale / F65 sección vertical



Furniture design: Filippon + Mirto Antonel  
F65 design + engineering: GabrielPolloni Associati  
Art Direction: Mirto Antonel  
Graphic design/layout: Alea Communication + Marketing Department



GLOBAL HEADQUARTERS AND SHOWROOM : Via Col de Rust, 19 - 33070 Sarone (PN) - Italia :  
Tel ++39 0434 777 333 [www.aleaoffice.com](http://www.aleaoffice.com) - email: [info@aleaoffice.com](mailto:info@aleaoffice.com)

NORTH AMERICAN HEADQUARTERS : Midtown 2, 3449 NE 1st Avenue L-32, Miami, FL 33137 -  
USA : Tel ++1 305 470 1200 [www.alea-usa.com](http://www.alea-usa.com) - email: [info@alea-usa.com](mailto:info@alea-usa.com)

NEW YORK SHOWROOM : New York Design Center, 200 Lexington Ave Suite #1509, New York,  
NY 10016 – USA

ALEA UK OFFICE AND SHOWROOM : 50-54 Clerkenwell Road, London EC1M 5PS :  
[www.aleaoffice.co.uk](http://www.aleaoffice.co.uk) - email: [info@aleaoffice.com](mailto:info@aleaoffice.com)